

ДВУХВИНТОВЫЕ НАСОСЫ ALLWEILER 249.40



Архангельск (8182)63-90-72
Астана (7172)727-132
Астрахань (8512)99-46-04
Барнаул (3852)73-04-60
Белгород (4722)40-23-64
Брянск (4832)59-03-52
Владивосток (423)249-28-31
Волгоград (844)278-03-48
Вологда (8172)26-41-59
Воронеж (473)204-51-73
Екатеринбург (343)384-55-89

Иваново (4932)77-34-06
Ижевск (3412)26-03-58
Иркутск (395)279-98-46
Казань (843)206-01-48
Калининград (4012)72-03-81
Калуга (4842)92-23-67
Кемерово (3842)65-04-62
Киров (8332)68-02-04
Краснодар (861)203-40-90
Красноярск (391)204-63-61
Курск (4712)77-13-04
Липецк (4742)52-20-81

Магнитогорск (3519)55-03-13
Москва (495)268-04-70
Мурманск (8152)59-64-93
Набережные Челны (8552)20-53-41
Нижний Новгород (831)429-08-12
Новокузнецк (3843)20-46-81
Новосибирск (383)227-86-73
Омск (3812)21-46-40
Орел (4862)44-53-42
Оренбург (3532)37-68-04
Пенза (8412)22-31-16

Пермь (342)205-81-47
Ростов-на-Дону (863)308-18-15
Рязань (4912)46-61-64
Самара (846)206-03-16
Санкт-Петербург (812)309-46-40
Саратов (845)249-38-78
Севастополь (8692)22-31-93
Симферополь (3652)67-13-56
Смоленск (4812)29-41-54
Сочи (862)225-72-31
Ставрополь (8652)20-65-13

Сургут (3462)77-98-35
Тверь (4822)63-31-35
Томск (3822)98-41-53
Тула (4872)74-02-29
Тюмень (3452)66-21-18
Ульяновск (8422)24-23-59
Уфа (347)229-48-12
Хабаровск (4212)92-98-04
Челябинск (351)202-03-61
Череповец (8202)49-02-64
Ярославль (4852)69-52-93

Киргизия (996)312-96-26-47 Казахстан (772)734-952-31 Таджикистан (992)427-82-92-69

Единый адрес для всех регионов: www.allweiler.nt-rt.ru || awe@nt-rt.ru

Описание

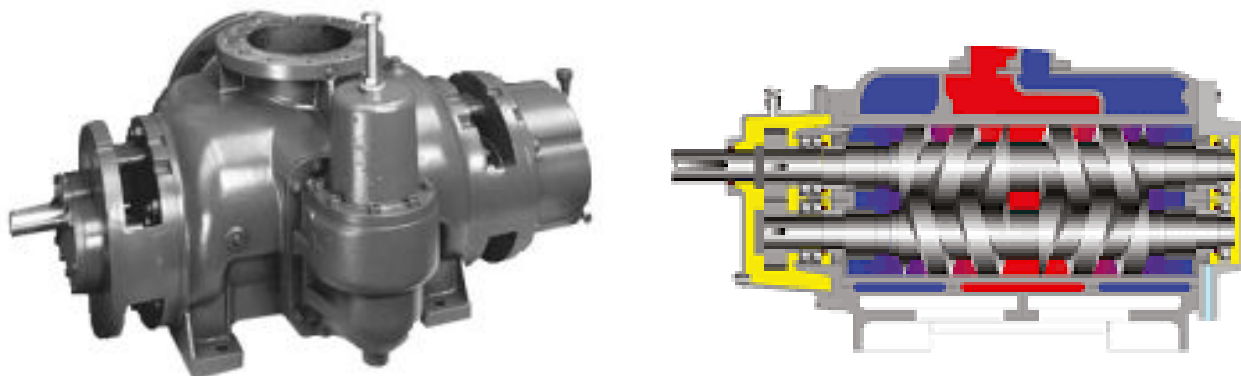

Винтовые насосы серии 249.40 производства Allweiler служат для перекачивания широкого спектра жидких материалов и продуктов, в число которых входят и вещества с низкими смазывающими свойствами. Они имеют большой диапазон допустимой вязкости потока и применяются в самых различных отраслевых направлениях. Конструкция ротора представлена двумя приводными винтами, которые при вращении создают герметичную полость для перемещения жидкости без перемешивания, отлично сбалансированная нагрузка. Никакого трения во время работы, низкий уровень шума и вибрации. Данная серия предназначена для работы с высокоскоростными потоками, двухканальный вход. Установка производится на ножки, фланцевый монтаж привода по стандарту DIN или ANSI.

Два вращающихся и «заходящих» друг в друга ходовых винта в корпусе насоса обеспечивают высокую производительность при равномерной подаче транспортируемого материала с исключительной мощностью всасывания.

Винты имеют осевое и радиальное расположение на шарикоподшипниках.

В стандартном исполнении насос может поставляться с одинарными, неразгруженными торцевыми уплотнениями вала или сальниковыми набивками.

Для защиты от перегрузки корпуса может поставляться предохранительный клапан пружинного действия.

Перекачиваемые среды:

Нефть, мазут, битумы, гудроны и другие темные нефтепродукты. Насосы для слива и налива цистерн на железнодорожных эстакадах, для нефтеналивных терминалов, бункеровочных комплексов, нефтебаз, НПЗ. Вода, морская вода, масла, жидкотекучие среды.

Основные области применения:

В химической и нефтехимической промышленности, а также в морской нефтедобыче в качестве основных или перевалочных насосов. Нагнетательные насосы, трюмные и балластные насосы, дифференциальные насосы, циркуляционные насосы, насосы общего назначения, транспортировочные насосы, пожарные насосы для всех отраслей промышленности.

Ограничения:

Отсутствие абразивных частиц, контакт с химически агрессивными агентами.

Конструктивные особенности:

- Самовсасывающий, двухпоточный, двухвинтовой насос с внешними подшипниками, укороченный.
- Предназначен для горизонтального монтажа на ножках.
- Уплотнение вала – механическое (торцевое), с различными вариантами промывки или охлаждения.

Технические характеристики:

Объемный расход: до 1000 м³ / час;

Давление подачи (PD): до 16 бар;

Дифференциальное давление: до 16 бар;

Вязкость жидкости: 0,6 - 5000 мм²/с;

Температура жидкости: до 140 °С;

Скорость: до 1800 об/мин;

Установка: горизонтальная, на лапах.



Архангельск (8182)63-90-72
Астана (7172)727-132
Астрахань (8512)99-46-04
Барнаул (3852)73-04-60
Белгород (4722)40-23-64
Брянск (4832)59-03-52
Владивосток (423)249-28-31
Волгоград (844)278-03-48
Вологда (8172)26-41-59
Воронеж (473)204-51-73
Екатеринбург (343)384-55-89

Иваново (4932)77-34-06
Ижевск (3412)26-03-58
Иркутск (395)279-98-46
Казань (843)206-01-48
Калининград (4012)72-03-81
Калуга (4842)92-23-67
Кемерово (3842)65-04-62
Киров (8332)68-02-04
Краснодар (861)203-40-90
Красноярск (391)204-63-61
Курск (4712)77-13-04
Липецк (4742)52-20-81

Магнитогорск (3519)55-03-13
Москва (495)268-04-70
Мурманск (8152)59-64-93
Набережные Челны (8552)20-53-41
Нижний Новгород (831)429-08-12
Новокузнецк (3843)20-46-81
Новосибирск (383)227-86-73
Омск (3812)21-46-40
Орел (4862)44-53-42
Оренбург (3532)37-68-04
Пенза (8412)22-31-16

Пермь (342)205-81-47
Ростов-на-Дону (863)308-18-15
Рязань (4912)46-61-64
Самара (846)206-03-16
Санкт-Петербург (812)309-46-40
Саратов (845)249-38-78
Севастополь (8692)22-31-93
Симферополь (3652)67-13-56
Смоленск (4812)29-41-54
Сочи (862)225-72-31
Ставрополь (8652)20-65-13

Сургут (3462)77-98-35
Тверь (4822)63-31-35
Томск (3822)98-41-53
Тула (4872)74-02-29
Тюмень (3452)66-21-18
Ульяновск (8422)24-23-59
Уфа (347)229-48-12
Хабаровск (4212)92-98-04
Челябинск (351)202-03-61
Череповец (8202)49-02-64
Ярославль (4852)69-52-93

Киргизия (996)312-96-26-47 Казахстан (772)734-952-31 Таджикистан (992)427-82-92-69

Единый адрес для всех регионов: www.allweiler.nt-rt.ru || awe@nt-rt.ru